



VIRKAR

COMPACT D Series

COMPACT D Series - Spécifications techniques

Roue avec pneumatique de flottaison	550 / 45 R22,5
Capacité trémie	5.300 litres ¹
Poids de machine	5.000 kg ¹
Distribution de la graine	Système d'ensemencement pneumatique
Taux d'ensemencement	De 2 à 380 kg/hectare ²
Écartement	19cm / 25cm
Pliage pour le transport	Verrouillage automatique
Dosage	Électrique (ISOBUS)
Ouverture et contrôle de profondeur	Système TotalContour avec réglage rapide
Rang de hauteur utile de travail	35 cm
Besoins hydrauliques	4 distributeurs + 1 retour libre
Puissance minimal nécessaire du tracteur	130 cv
Accessories standards	Lumières LED
	Boîte a outils
	Système de levage de machine
	Tramline
Kits supplémentaires	2 Produits (1.850 / 3.440 litres)
	3 Produits (1.850 / 3.000 / 350 litres)
	Extension de trémie (1.500 litres)
	Vis sans fin repliable et pivotante
	Système hydraulique autonome (cardan)
	Roue 620 / 40 R22,5
Roue 710 / 40 R22,5	
Axe directionnel électronique avec kit S3	

¹ Variable en fonction de la configuration choisi
² Variable en dependant du semence
³ Disponible uniquement avec un écartement de 25 cm

Measurements

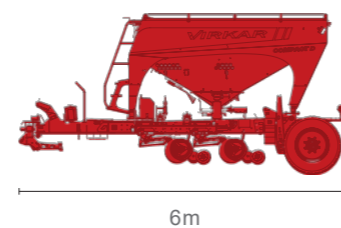
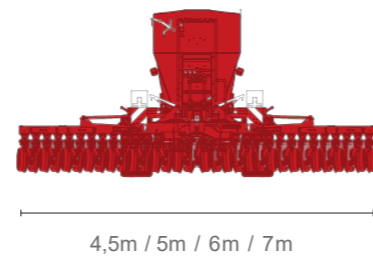
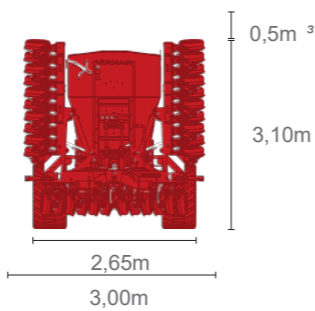

VIRKAR

VIRKARGROUP.COM

info@virkargroup.com
 +34 938 043 387

C/Alemania, 41
 08700 Igualada
 Barcelona (SPAIN)

Les logotypes et les marques mentionnés appartiennent à Virkar Group et ne peuvent être utilisés sans consentement.
 Certains systèmes sont protégés par des brevets. Les droits de protection sont différents en fonction des pays, toute violation de ces droits sera poursuivie selon les lois respectives.
 Les spécifications de la machine sont valables à ce jour, mais elles peuvent faire l'objet de modifications sans préavis.

COMPACT D Series

LA SEMOIR VIRKAR DYNAMIC OFFRE UN SEMIS DIRECT DE QUALITÉ ET DE HAUTE PRÉCISION. AVEC LE SYSTÈME LE PLUS AVANCÉ DU MARCHÉ POUR OBTENIR UNE EXCELLENTE GERMINATION DES GRAINES ET UNE RENTABILITÉ ACCRUE.

CONCEPTION MODULAIRE

Il s'adapte à vos besoins. Possibilité d'intégrer différents kits en options.

COÛTS D'EXPLOITATION FAIBLES

La grande capacité de chargement, un traînage faible, un système hydraulique à faible consommation, et une maintenance simple.



■ Contrôle d'une manière simple un système hydraulique sophistiqué qui permet d'augmenter, diminuer et régler la pression optimale des points d'ensemencement depuis la cabine du tracteur. Système hydraulique indépendant conçu pour avoir une très faible consommation de combustible, et pour régler la pression sur le terrain.

■ Le système de semis direct le plus avancé du marché. Il permet de travailler sur différents types de sol, dans les conditions les plus défavorables: pierres, chaumes et humidité élevée. Le contrôle hydraulique du système mono-disque permet d'ensemencer sur toute le rang, avec un faible coût de maintenance.

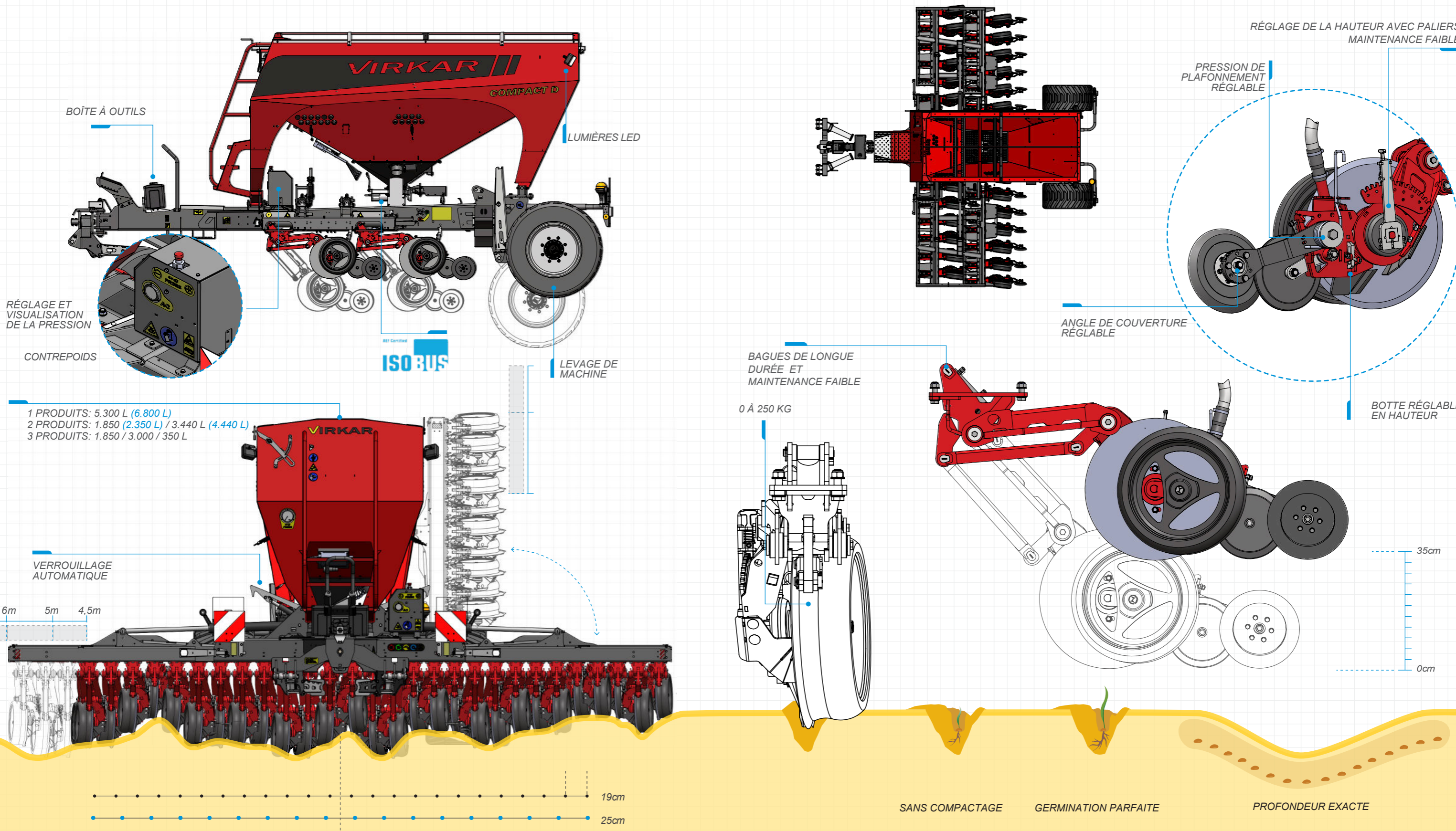

- 1 PRODUITS: 5.300 L (6.800 L)
- 2 PRODUITS: 1.850 (2.350 L) / 3.440 L (4.440 L)
- 3 PRODUITS: 1.850 / 3.000 / 350 L